

HD



I nuovi filtri a cartucce orizzontali MASTERJET-DF2 trovano applicazione nell'aspirazione e filtrazione di fumi di saldatura, polveri fini e grossolane, trucioli in modesta quantità. Equipaggiato di braccio Techno Ø150 L 3 mt. L'aria attraversa la precamera verticale nella quale avviene, per decantazione, la separazione della maggior parte delle polveri: quelle più pesanti si depositano sul fondo nel primo cassetto di raccolta. Il successivo labirinto e la sezione filtrante con cartucce ad alta efficienza, provvedono alla filtrazione delle polveri residue che si depositano nel secondo contenitore. L'aria viene espulsa attraverso una griglia posta sulla parte superiore. Disponibile in versione con 1 e 2 cartucce.



The MASTERJET-DF2 filter units equipped with horizontal cartridges are suitable for suction and filtration of welding fumes, fine and coarse dusts as well as of small quantities of chips. Equipped with an articulated arm flanged model Techno Ø150 L 3 mt. The filter unit consists of one vertical pre-chamber, where the heaviest dusts are sorted out, as a tailing pond. The dusts can falling then in a first collecting bin. The following labyrinth together with the high efficiency filtering cartridges complete the filtration of the remaining fine dusts collecting them in the second bin. Air is exhausted out through a top grill. Version available with one or two cartridges.



Les nouveaux filtres à cartouches horizontales MASTERJET-DF2 trouvent application dans l'aspiration et la filtration des fumées de soudure, poussières fines ou plus importantes, copeaux en faible quantité. Equipés d'un bras Techno Ø150 de 3 mt. L'air traverse la préchambre dans laquelle se produit par décantation la séparation de la majeure partie des poussières: les plus lourdes se déposent dans le premier container. Le suivant labyrinthe et la section de filtre à cartouches à haute efficacité assurent une filtration de la poussière résiduelle, qui est déposée dans le deuxième récipient. L'air est éjecté à travers une grille placée sur la paroi supérieure. Disponible avec 1 et 2 cartouches.



Die neuen mobilen Absauggeräte MASTERJET-DF2 mit horizontalen Filterpatronen sind geeignet für die Absaugung und Filtration von Schweißrauch, groben und feinen Stäuben, sowie für geringe Mengen an Späne. Ausgestattet mit Arm Techno Ø150 von 3 mt. Die schadstoffbehaftete Luft wird durch einen Zentrifugalventilator im Unterdruck angesaugt und durchströmt dabei die Vorkammer, in welcher die groben Partikel bereits vorabgeschieden werden und sich im ersten Behälter ansammeln. Das folgende Labyrinth und die Filtration durch hocheffiziente Filterpatronen sorgen für die Abscheidung der restlichen Stäube, die im zweiten Behälter dekantieren. Die Luft wird durch einen Rost an der oberen Wand angeordnet ausgeworfen. Erhältlich mit 1 und 2 Patronen.



El nuevo filtro MASTERJET-DF2 con cartuchos horizontales, encuentra aplicación en la aspiración y filtración de humos de soldadura, polvos finos y gruesos en cantidades limitadas. Las máquinas son completas de una conexión apta a acoplar los brazos de aspiración modelo Techno Ø150. El aire contaminado se aspira a través del brazo y decanta en una precámara vertical donde se produce una primera pre-separación de la mayor parte de los polvos que se quedan en el primer cajón de recolección. A seguir hay un laberinto y una sección de filtración con cartuchos de alta eficiencia donde se produce la filtración de los polvos residuos. Estos polvos residuos se depositan en el segundo cajón de recolección. El aire filtrado, atraviesa el ventilador de alto rendimiento, situado en la parte superior del filtro (que garantiza una elevada capacidad de aspiración con un bajo nivel de ruido) y es expulsado a través de una red situada en la parte superior. Disponible en modelos con 1 o 2 cartuchos.

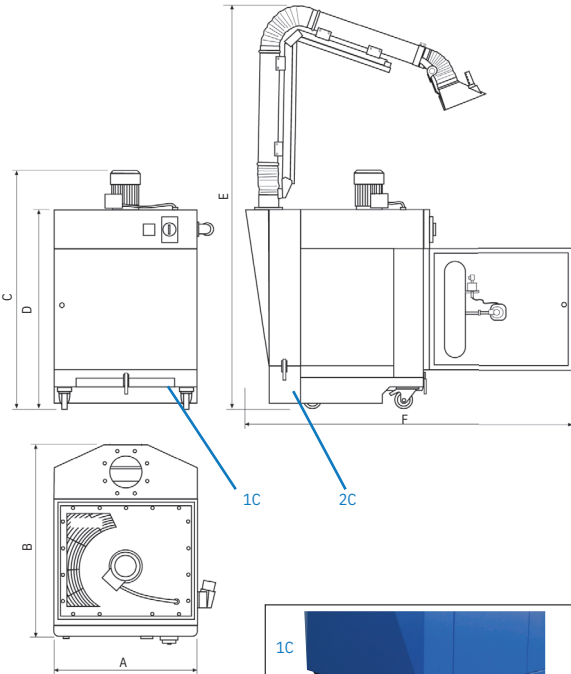

rif.	mm
A	750
B	955
C	1380
D	1158
E	2579
F	1654



- Sistema automatico di pulizia ad aria compressa.
- Pneumatic cleaning automatic system (with compressed air).
- Système automatique de décolmatage à air comprimé.
- Einer automatischen Druckluftabreinigung.
- Sistema de limpieza por medio de aire comprimido.

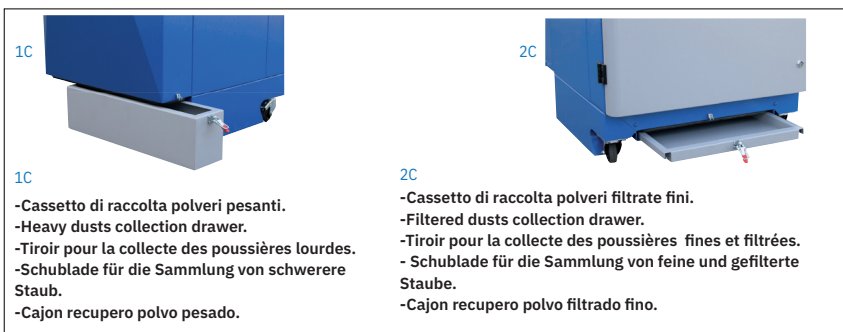

- 1C**
- Cassetto di raccolta polveri pesanti.
 - Heavy dusts collection drawer.
 - Tiroir pour la collecte des poussières lourdes.
 - Schublade für die Sammlung von schwerere Staub.
 - Cajon recupero polvo pesado.

- 2C**
- Cassetto di raccolta polveri filtrate fini.
 - Filtered dusts collection drawer.
 - Tiroir pour la collecte des poussières fines et filtrées.
 - Schublade für die Sammlung von feine und gefilterte Staube.
 - Cajon recupero polvo filtrado fino.

OPTIONAL

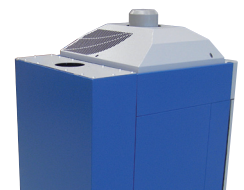

- cod. PLENUM
- Plenum insonorizzato.
 - Soundproof plenum.
 - Plenum insonorisé.
 - Plenum insonorizado.

MASTERJET-DF2



Dettagli tecnici - Technical details - Données techniques - Technische Daten - Datos Técnicos

MODEL	m ³ /h	c.f.m.	%	m ²	Kg	Lbs	V	phases	Hz	cert	cart.	HP	KW
MASTERJET-DF2-1BR	1500	1345	99,9	16	185	407,9	400	3P+N+T	50	CE	2	3	2,2
MASTERJET-DF2-2BR	2500	1345	99,9	16	210	462,9	400	3P+N+T	50	CE	2	3	2,2
MASTERJET-DF2-200	2000	1345	99,9	16	190	418,8	400	3P+N+T	50	CE	2	3	2,2

cod. DF-CART/01
Ø325 - H400 mm

**IFA/BGIA
M PES**

- Cartucce filtranti.
- Filtering cartridges.
- Cartouches filtrantes.
- Filterpatronen.
- Cartuchos filtrantes.

- Cartuccia in Poliestere.
- Polyester cartridges.
- Cartouches Polyester.
- Polyesterpatronen
- Cartuchos filtrantes.

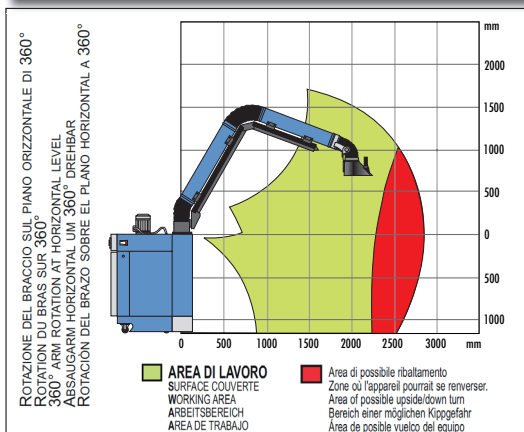
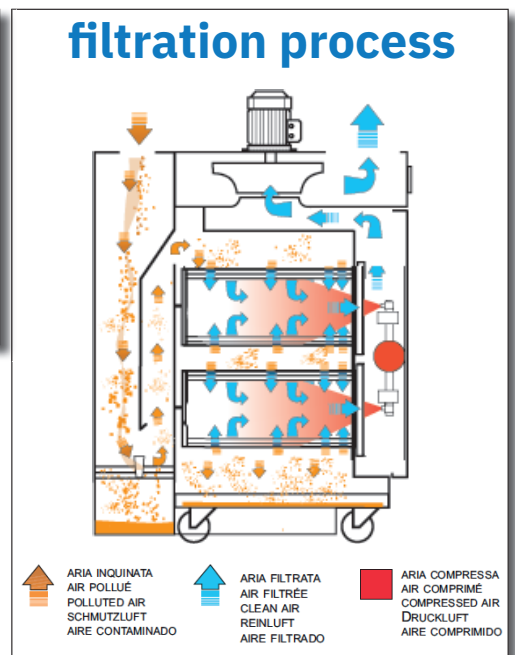

- Contatore.
- Hour meter.
- Compteur horaire.
- Stundenzähler.
- Contador de horas.